

# МОНГОЛ УЛСЫН СТАНДАРТ

Ангилалын код: 45.020

Хөдлөх бүрэлдэхүүний дугаарлалт. 2-р хэсэг: Төмөр замын ачааны вагоны дугаарлалтад тавих шаардлага	MNS 6630-2: 2023
Rolling stock Part 2: Identification marking for freight rolling stock	MNS 6630-2: 2016-ийн оронд

Стандартчиллын үндэсний зөвлөлийн ..... оны .... дугаар сарын .....-ны өдрийн .... дугаар тогтоолоор батлав. Энэхүү стандарт ..... оны .... дүгээр сарын ..... -ний өдрөөс эхлэн хүчинтэй. Энэ стандартын шаардлагыг нийтээр дагаж мөрдөнө.

## 1 Хамрах хүрээ

Төмөр замын ачааны вагоны дугаарлалт нь Олон улсын төмөр замын тээврийн гэрээ, эрх зүйн хэм хэмжээний баримт бичиг, Төмөр замын тээврийн тухай хууль мөн энэхүү стандартын шаардлагын дагуу төмөр замын тээврийн байгууллагуудын хооронд мэдээлэл солилцох, нэгдсэн бүртгэл мэдээллийн өгөгдлийн баазыг бүрдүүлэн ажиллах, мэдээллийн системийн журмыг мөрдөхөд үндэслэх баримт бичиг болох бөгөөд Монгол Улсад бүртгэгдсэн хөдлөх бүрэлдэхүүний техникийн магадлагаа болно.

Олон улс, бүс нутаг болон орон нутгийн төмөр замын ачаа тээврийн харилцаанд ашиглагдах ачааны вагоны дугаарлалт нь төмөр замын тээврийн салбарын нэгдсэн мэдээллийн системд бүртгэгдэх, төмөр замын тээврийн асуудал эрхэлсэн төрийн захиргааны төв байгууллага болон суурь бүтэц эзэмшигч, тээвэрлэгч, хөдлөх бүрэлдэхүүнтэй аж ахуй нэгж байгууллагуудын хоорондын харилцаа болон үйл ажиллагааг үл давтагдах, нэг хэл дээр зохицуулан, зохион байгуулах нөхцлийг хагахад хамаарна.

## 2 Нэр томьёо ба тодорхойлолт

Энэхүү стандартад MNS 6387-3: 2013 “Төмөр замын хөдлөх бүрэлдэхүүний нэр томьёо, тодорхойлолт” стандартын нэр томьёо, тодорхойлолтыг ашигласан болно.

## 3 Норматив эшлэл

Энэхүү стандартад дараах эш татсан стандарт, зөвлөмжийн баримт бичгүүдийг хэрэглэсэн. Он заасан эшлэлийн хувьд зөвхөн эш татсан хэвлэлийг хэрэглэнэ. Он заагаагүй эшлэлийн хувьд тухайн стандарт, зөвлөмжийн хамгийн сүүлийн хэвлэлийг хэрэглэнэ. Үүнд:

- 3.1. MNS 6276: 2011 “Төмөр замын ачааны вагон. Техникийн ерөнхий шаардлага”;
- 3.2. MNS 5833: 2014 “Төмөр замд барилга байгууламжийн ойртолтын болон хөдлөх бүрэлдэхүүний овор хэмжээ”;
- 3.3. MNS EN15273-2: 2016 “Төмөр замын хэрэглээ. 2-р хэсэг. Овор. Хөдлөх бүрэлдэхүүний овор”;
- 3.4. MNS EN15380-1, 2, 3: 2016 “Төмөр замын хэрэглээ. Вагон түүний эд ангид тэмдэг, тэмдэглэгээ, бичилт хийх шаардлага”;

- 3.5. MNS EN15877-1, 2: 2016 “Төмөр замын ашиглалт – Төмөр замын хөдлөх бүрэлдэхүүн дээр тэмдэг, тэмдэглэгээ тавих”;
- 3.6. MNS 6630-1: 2016 “Хөдлөх бүрэлдэхүүний дугаарлалт. 1-р хэсэг. Төмөр замын зорчигчийн вагоны дугаарлалтад тавих шаардлага”;
- 3.7. MNS 6630-2: 2016 “Хөдлөх бүрэлдэхүүний дугаарлалт. 2-р хэсэг. Төмөр замын ачааны вагоны дугаарлалтад тавих шаардлага”;
- 3.8. MNS 6630-3: 2016 “Хөдлөх бүрэлдэхүүний дугаарлалт. 3-р хэсэг. Татах хөдлөх бүрэлдэхүүний дугаарлалтад тавих шаардлага”;
- 3.9. MNS 6630-4: 2016 “Хөдлөх бүрэлдэхүүний дугаарлалт. 4-р хэсэг. Төмөр замын, замын тусгай хөдлөх бүрэлдэхүүний дугаарлалтад тавих шаардлага”;
- 3.10. MNS 6631-14: 2016 “Төмөр замн тээврийн харилцаанд хэрэглэгдэх Улс орны нэгдсэн тоон кодчилал”;
- 3.11. O+P913 “Хөдлөх бүрэлдэхүүний хяналтын тоог тодорхойлох журам”;
- 3.12. Знаки и надписи на вагонах грузового парка железных дорог колеи 1520 мм “Альбом -справочник” 2012 г.

#### **4 Ачааны вагоны дугаарлалтад тавих шаардлага**

- 4.1. Монгол улсад бүртгэгдсэн ачааны вагоныг Олон улсын төмөр замын хамтын ажиллагааны байгууллагаас баталсан хүчин төгөлдөр мөрдөгдөж буй дүрэм, журам, хэлэлцээр болон энэхүү стандартад заасан шаардлагын дагуу дугаарлан бүртгэсэн байна.
- 4.2. Төмөр замын байгууллагууд, тээвэрлэгч, вагон өмчлөгч нар ачааны вагоны талаар мэдээлэл солилцох, нэгдсэн мэдээллийн санд бүртгэх ажлыг зохион байгуулах түүнийг хүлээн авах ба шилжүүлэх, техник-санхүүгийн ангилал дагуу тооцоо бүртгэл хийх, тээвэрлэлтэд явуулах зөвшөөрөл олгох, ашиглалтын байдалд хяналт тавих, техникийн засвар үйлчилгээнд оруулах зэрэг үйл ажиллагааг зохион байгуулахад вагоны дугаарлалтыг үндэслэн гүйцэтгэнэ.
- 4.3. Ачааны вагоны дугаарлалт түүний төрөл, зориулалт тус бүрт үл давтагдах тоон болон үсгэн тэмдэглэгээний бүтэц тэдгээрийн бичиглэлт нь энэхүү стандартын шаардлагыг хангасан байна.
- 4.4. Ачааны вагоны дугаар нь вагон өмчлөгч, вагоны төрөл, техникийн болон ашиглалтын үндсэн, нэмэлт үзүүлэлтүүдийг илэрхийлж, бүртгэх, мэдээлэх, автоматжуулах нөхцөлийг бүрэн хангасан байна.
- 4.5. Автомат бүртгэл мэдээллийн системд ачааны вагоныг бүртгэхдээ 8 оронтой тоогоор дугаарлах ба ачааны вагоны нэгдсэн мэдээллийн сан бүрдүүлэх, тэдгээрийн мэдээлэл солилцох ажиллагаанд Төмөр замын хамтын ажиллагааны байгууллагаас баталсан баримт бичгийг мөрдөн ажиллана.
- 4.6. Ачааны вагоны найман оронтой дугаарлалтын системийн тооны бүтэц нь дараах мэдээллийг агуулсан байна. Үүнд :
  - a) Хөдлөх бүрэлдэхүүний төрөл, (эхний орон)
  - b) Вагоны голын тоо болон техникийн үндсэн үзүүлэлт, (хоёр дахь орон)
  - c) Вагоны нэмэлт үзүүлэлт, (гурав дахь орон)
  - d) Тухайн вагоны төрөл дахь дэс тоо, (дөрвөөс долоо дахь орны тоо 4, 5, 6, 7 орон үзүүлэлт илэрхийлэхгүй тоон дарааллыг заана)
  - e) Бүртгэлийн хяналтын тоо, (найм дахь орон хяналтын тоог заана)

ЖИШЭЭ НЬ:

9-ийн тоогоор эхэлсэн дугаартай вагоны хоёрдугаар орон нь 0 бол цемент ачихад зориулагдсан хоппер, 1 бол задгай хоппер, 2 бол думпкар вагон байна. 2-ын тоогоор эхэлсэн дугаартай вагоны хоёрдугаар орон нь 0 бол тусгай зориулалтын чингэлгийн, 1 бол өөрчлөн тоногдсон чингэлгийн вагон байна.

- 4.7. Ачааны вагоны тухайн төрөлд тогтоосон дугаарлалтын хязгаарын хүрээнд түүний дугаарыг олгох ба сүүлийн тоо нь бүртгэлийн хяналтын тоо байна. Хяналтын тооны тусламжтайгаар тодорхойлсон вагоны дугаарыг тээвэрлэлтийн дагалдах баримт бичиг болон тэвшин дээр тэмдэглэн бичсэн байна.
- 4.8. Дугаарлалтын хяналтын тоог энэхүү стандартын 5.1-д заасан дагуу тооцоолон тогтооно.
- 4.9. Ачааны вагоны дугаарлалт нь 8 оронтой тооноос бүрдэх бөгөөд тэр нь дараах бүтцээр задарна. Үүнд :

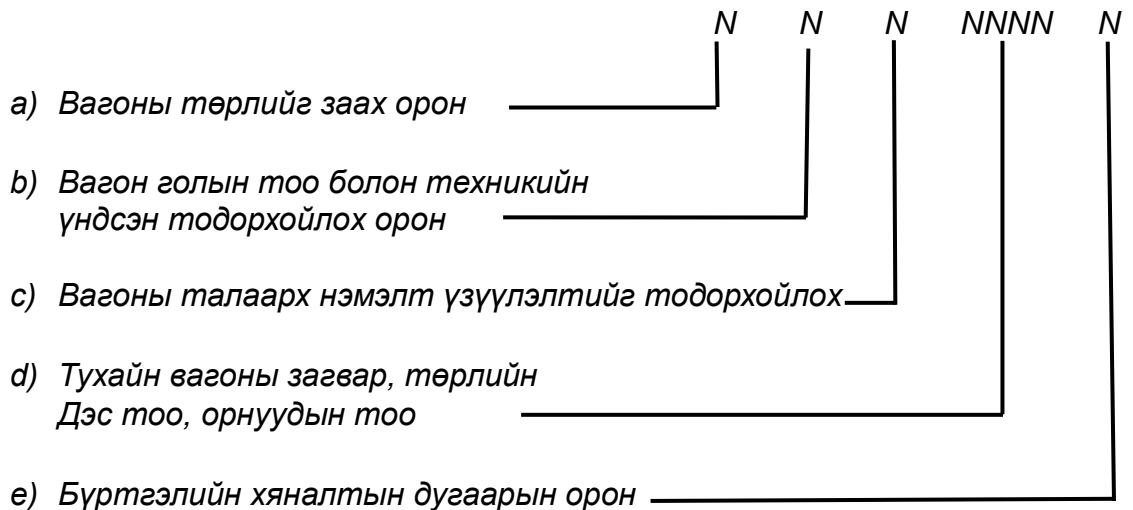

**1-р схем.** Төмөр замын ачааны вагоны 8 оронтой тоон дугаарлалтын систем

- 4.10. Ачааны вагоны дугаарлалтын эхний орон түүний төрлийг тодорхойлох ба дараах байдлаар илэрхийлэн тэмдэглэсэн байна. Үүнд :
- 1-Тогтмол дулаант вагон;
  - 3-Тавцант вагон;
  - 4, 5, 8 – Хагас вагон;
  - 6- Цистерн;
  - 7- Битүү вагон;
  - 9 болон 2 нь тусгай зориулалтын, өөрчлөн тоногдсон болон бусад төрлийн вагон тус тус дугаарын утгыг илэрхийлэн бүртгэгдэх болно.
- 4.11. Ачааны вагоны дугаарлалтын хоёр дахь орны тоо түүний голын тоо болон техникийн үндсэн үзүүлэлтүүдийг тодорхойлно. Хоёр дахь орныг илэрхийлэх кодон тэмдэглэгээг 1-р хүснэгтэд үзүүлсэн.

1-р хүснэгт – Дугаарлалтын системийн хоёр дахь тоо болон голын тоо

Дугаарын тоо	Голын тоо хэмжээ
0 болон 1	Хоёр
2,3,4,5,6 болон 7	Дөрөв
8	Зургаа
9	Найм болон түүнээс дээш

ЖИШЭЭ НЬ: Бүх зургаан голт ачааны вагон болон транспортёр вагоны үндсэн техникийн тодорхойлолт нь бусад вагоны ангилалд хамаарах ба мөн тус вагоны дугаарын эхний тоо нь 3 бол зургаан голт байх ба хоёр дахь тоо -6, транспортер вагон байвал 9 байна.

- 4.12. Ачааны вагоны дугаарын хоёр дахь орны тоо нь гол тоо, техникийн үндсэн үзүүлэлтийг тодорхойлсон байна. Үүнд :
- Битүү вагон- тэвшний эзлэхүүн
  - Тавцант вагон – арлын уртын хэмжээ
  - 4 голт хагас вагон – хана, хаалга, шалны хийц, тоноглол
  - Цистерны вагон- тогооны эзлэхүүн, тусгай зориулалт, нэмэлт тоноглол
- 4.13. Ачааны вагоны дугаарлалтын гурав дахь орны тоо вагоны техникийн нэмэлт үзүүлэлтийг илэрхийлэх бөгөөд түүгээр дамжуулан техникийн нэмэлт тодорхойлолтын талаарх тусгай мэдээллийг илэрхийлнэ.

**5 Ачааны вагоны төрлөөс хамаарах дугаарлалтын дэс тоо**

Ижил төстэй техникийн үзүүлэлт бүхий ачааны вагоны дугаарлалтын тусгай төрөл тус бүр 0-оос 9 хооронд (10000 дугаар) дэс тоо олгогдоно, 7 дахь тоо нь тормозын тавцантай эсэхийг, 0-8 тормозын тавцангүй гэх мэтээр тодорхойлно.

2-р хүснэгт -Ачааны вагоны дугаарлалтын тоон систем

Ачааны вагоны төрөл	Дэс тоо	
Хөргүүрт вагон	10000X-19999X	10000 вагон
Чингэлэг тээврийн вагон	20000X-29999X	10000 вагон
Тавцант вагон	30000X-39999X	10000 вагон
Хагас вагон	40000X-49999X	10000 вагон
Хагас вагон	50000X-59999X	10000 вагон
Цистерн вагон	60000X-69999X	10000 вагон
Битүү вагон	70000X-79999X	10000 вагон
Хагас вагон	80000X-89999X	10000 вагон
Тусгай хэрэгцээний вагон	90000X-99999X	10000 вагон
	Х-хяналтын тоо	

5.1. Хяналтын тоо

Ачааны вагоны найм дахь тоо нь хяналтын тоо байна. Энэ тоо нь вагоны дугаарыг зөв эсэхийг тодорхойлон таних, автомат системд шилжүүлэн бүртгэн ашиглахад хэрэглэгдэнэ.

Хяналтын тоо нь бусад долоон тоотой шууд хамааралтай. Ачааны вагоны дугаарлалтын нийт тоо үл давтагдах дугаарын тоон тэмдэглэгээг бүрдүүлнэ.

Хяналтын тоог тооцоолохдоо Төмөр замын хатын ажиллагааны байгууллагаас баталсан О+913 дугаар мөрдлөгөөнд заасан дагуу тооцоолон тодорхойлсон байх шаардлагатай.

ЖИШЭЭ НЬ:

5418958 (8-н оронтой вагоны дугаарын эхний 7-н орон тоо)

5 4 1 8 9 5.....8

2 1 2 1 2 1.....2 (үржүүлэгч тогтмол өгөгдлийн тоо)

10 4 2 8 18 5 16

Нийлбэр:  $1+0+4+2+8+1+8+5+1+6=36$

Нийлбэр тоог тус бүрээр нь аравтын орон болгон нэмэж, нэмсэн тооны аравтын орон тоог 10-аас хасаад гарсан тоо хяналтын тоо болно. ( $10-6=4$  Хяналтын тоо 4 байна)

3-р хүснэгт – Хяналтын тоог тодорхойлох арга

Вагоны дугаар	1-р орон	2-р орон	3-р орон	4-р орон	5-р орон	Хяналтын тоо
Вагон номер	8	1	4	0	7	9
Үржүүлэгч (тогтмол өгөгдөхүүн)	2	1	2	1	2	
Нийлбэр	16	1	8	0	14	
Хяналтын тоог олох арга: $1+6+1+8+0+1+4=21$ ; $10-1=9$						

## 6 Монгол улсын төмөр замын ачааны вагоны кодлолт

6.1. Төмөр замын хамтын ажиллагааны байгууллагад харьяалагдах Монгол улсын төмөр замын бүртгэлийн дугаар, тоон код, үсгэн тэмдэглэгээ, лого зэргийг дараах хүснэгтэд үзүүлэв.





4-р хүснэгт -Монгол улсын төмөр замын код, лого тэмдэглэгээ

Төмөр замын хамтын ажиллагааны байгууллагад харьяалагдах улс	Үсгэн тэмдэглэгээ	Монгол улсын төмөр замын код	Монгол улсын төмөр замуудын лого
<b>МОНГОЛ</b>	<b>MGL</b>	<b>31</b>	

6.2. Төмөр замын хамтын ажиллагааны байгууллагад харьяалагдах Монгол улсад бүртгэгдсэн төмөр замын ачааны вагон өмчлөгч байгууллагын бүртгэлийн дугаар, тоон болон үсгэн тэмдэглэгээг дараах хүснэгтэд үзүүлэв.

2-р хүснэгт. Төмөр замын ачааны вагон өмчлөгч байгууллагын код

Д/д	Төмөр замын ачааны вагоны өмчлөгчийн нэр	Төмөр замын байгууллагын лого	Төмөр замын ачааны вагон өмчлөгчийн код	Төмөр замын ачааны вагоны өмчлөгчийн тэмдэглэгээ
1	“Улаанбаатар төмөр зам” ХНН		01	УБТЗ ХНН
2	“Монголын төмөр зам” ТӨХК		02	МТЗ ТӨХК
3	“Болд төмөр Ерөө гол” ХХК		03	БТЕГ ХХК
4	Хөтөлийн “Цемент шохой” ТӨХК		04	Цемент шохой ТӨХК

5	“Эрдэнэт үйлдвэр” ТӨҮГ	 “ЭРДЭНЭТ ҮЙЛДВЭР”ХХК	06	Эрдэнэт үйлдвэр ТӨҮГ
6	“Эрдэнэтийн дулааны цахилгаан станц” ТӨХК	 ЭДЦС ЛУВЧИЛАТ КОМПАНИ	07	ЭДЦС ТӨХК
7	“Төмөр замын зураг төслийн институт” ХХК	 ТЭЗТ ИНСТИТУТ	08	ТЭЗТИ
8	“Монголын алт МАК” ХХК	 МАК EURO CEMENT	09	МАК
9	“Багануур” ХК	 БАГАНУУР ХК	10	Багануур ХК
10	“Мөнгөн хөдөлгүүр” ХХК	 Silver Motor LLC	11	SM LLC
11	“Шарын гол” ХХК	 ШАРЫН ГОЛ 1965	12	ШГ ХХК
12	“Монголросцветмет” ТӨҮГ	 УУЛЫН БАЯЖУУЛАХ ҮЙЛДВЭР CaF БОР-ӨНДӨР	13	CaF Бор-Өндөр уулын баяжуулах үйлдвэр
13	“Дулааны цахилгаан станц-3” ТӨХК	 ДЦС-3	14	ДЦС-3
14	“Дулааны цахилгаан станц-4” ТӨХК	 “ДУЛААНЫ ЦАХИЛГААН СТАНЦ” ТӨХК “THERMAL POWER PLANT №4” LLC	15	ДЦС-4
15	“Тавантолгой төмөр зам” ХХК	 ТАВАНТОЛГОЙ ТӨМӨР ЗАМ ХХК	16	ТТЗ ХХК
16	“Илинк Жей Ви ложистик” ХХК	 ELINK JV LOGISTIC	17	Elink JV Logistic
17	“Шууд хур” ХХК	ШУУД ХУР ХХК	18	Шууд хур
18	“Монцемент билдинг” ХХК		19	

19	“Монголиантранс лордс” ХХК		20	
20	“Моншике” ХХК		21	
21	“Монголиантранс ложистик” ХХК		22	
22	“Бүргэд транс” ХХК		23	
23	“Хэттрик ложистик” ХХК		24	
24	“Шүнди рүүд девеломент” ХХК		25	
25	“Хос карбон” ХХК		26	
26	“Говийн олон овоо” ХХК		27	
27	“Суман хээр” ХХК	“СУМАН ХЭЭР” ХХК	28	
28	“Нью хангай финанс” ХХК		29	
29	“Шийдаложистик” ХХК		30	
30	“Монголын дорнын сувд олон улсын чингэлэг тээвэр” ХХК		31	
31	“Туулын гүүр далай” ХХК		32	
32	“Эм Жи Эл И Экс” ХХК		33	
33	“Талын хишиг майнинг” ХХК		34	
34	п...	п...	35	
35			п...	



6-р хүснэгт -Ачааны вагоны дугаарын тооны төрөл, үзүүлэлт

1-р орон вагоны төрөл	2-р орон техникийн үзүүлэлт		3-р орон нэмэлт техникийн үзүүлэлт	
1 хөргүүрийн тоноглолтой вагон	0	4 голт мөст ваон	0	Хөргөлтийн савтай
	1	4 голт вагон-термос	1	Үзүүлэлт илэрхийлэхгүй
	2	4 голт АРВ вагон	2	Хөргөлтийн систем нь ажилдаг
			3	Хөргөлтийн систем нь ажилдаггүй
	3-5	4 голт 6,8,12,16,22,24,32,34,36,40 секци бүрэлдэхүүнтэй хөргүүрт вагонууд	4-5	Албаны зориулалтын техникийн тасалгаагүй
			6	Албаны зориулалтын дизель техникийн тасалгаатай
	7	Албаны зориулалтын техникийн тасалгаатай		
6	6 голт хөргүүрийн тоноглолтой вагон	8	Албаны зориулалтын техникийн тасалгаатай	
7-9	Бусад хөргүүрийн системтэй вагонууд	9	Нийтийн тээврийн зориулалттай	
2 чингэлэг тээврийн вагон	0-2	4 голт бага даацын чингэлэг тээврийн вагон	0-1	Өөрчлөн тоногдсон бага даацын чингэлэг тээврийн
	3-4	4 голт дунд даацын чингэлэг тээврийн вагон	2-3	Нэмэлт тоног төхөөрөмжтэй дунд даацын чингэлэг тээврийн
	5-6	4 голт хүнд даацын чингэлэг тээврийн вагон	4-5	Хүнд даацын чингэлэг тээврийн 19,6 м урттай
	7-9	Бусад даацын чингэлэг тээврийн вагон	6-9	Бусад хийц, бүтэцтэй
3 тавцант вагон	0-2	4 голт 14,5 м хүртэл	0-2	Утга илэрхийлэхгүй
	3-4	4 голт 14,5 м-с их урттай вагон	3-5	Утга илэрхийлэхгүй
	5-9	4 голт бусад хийц, бүтэцтэй	6-9	Утга илэрхийлэхгүй
4 хагас вагон	0-2	4 голт духны хаалгатай, шаландаа нээлхийтэй	0-1	Утга илэрхийлэхгүй
	3-4	4 голт духны хаалгагүй, шаландаа нээлхийтэй	2-3	Утга илэрхийлэхгүй
	5-6	4 голт битүү хашлагатай	4-6	Утга илэрхийлэхгүй
	7-9	Бусад хийц, бүтэцтэй	7-9	Утга илэрхийлэхгүй
5 хагас вагон	0-2	4 голт духны хаалгатай, шаландаа нээлхийтэй	0-2	Утга илэрхийлэхгүй
	3-4	4 голт духны хаалгагүй, шаландаа нээлхийтэй	3-4	Утга илэрхийлэхгүй
	5-6	4 голт битүү хашлагатай	5-7	Утга илэрхийлэхгүй
	7-9	Бусад хийц, бүтэцтэй	8-9	Утга илэрхийлэхгүй
6 цистерн вагон	0-7	4 голт вагон	0	Хүнсний ачаанд зориулагдсан
			1	Шингэн нефтийн бүтээгдэхүүнд зориулагдсан
			2-4	Химийн болон хүнсний ачаанд зориулагдсан
			5-7	Шингэрүүлсэн хийнд зориулагдсан
	8-9	Бусад тээврийн		
7 битүү вагон	0-1	4 голт 120 м <sup>3</sup> -ээс бага багтаамжтай	0-2	Утга илэрхийлэхгүй

	2-5	4 голт 120 м <sup>3</sup> -ээс их багтаамжтай	3-5	Утга илэрхийлэхгүй
	6-9	4 голт бусад хийц, бүтэцтэй	6-9	Утга илэрхийлэхгүй
8 хагас вагон	0-2	4 голт духны хаалгатай, шаландаа нээлхийтэй	0	Төмөрлөсөн вагон
			1	Үзүүлэлт илэрхийлэхгүй
	3-4	4 голт духны хаалгатай, шаландаа нээлхийгүй	2	Духны хаалгатай
			3	Үзүүлэлт илэрхийлэхгүй
	5-6	4 голт битүү хашлагатай	4-5	Үзүүлэлт илэрхийлэхгүй
	7-8	4 голт бусад хийц, бүтэцтэй	6-7	Үзүүлэлт илэрхийлэхгүй
	9	Бусад хийц, бүтэцтэй	8-9	Үзүүлэлт илэрхийлэхгүй
9 тусгай хэрэгцээний	0-3	Хоппер	0-2	4 голт цементийн битүү хоппер
	4-5	Дозатор	3	4 голт задгай тэвштэй 10м урттай дозатор
			4	4 голт 12м урттай дозатор
	6-7	Думпкар	5-6	4 голт өөрөө буулгагч механизмтай думпкар
			7-8	6 голт өөрөө буулгагч механизмтай думпкар
	8-9	Бусад тусгай хэрэгцээний	9	Үзүүлэлт илэрхийлэхгүй

6.3. Хэрэв ачааны вагоны дугаарлалт нь 12 оронтой тооноос бүрдсэн бол эхний хоёр орон тоо нь Олон улсын төмөр замын байгууллага болон Төмөр замын хамтын ажиллагааны байгууллагуудад хүлээн зөвшөөрөгдсөн хөрвөх чадвартай ачааны вагоны дугаарлалтын код байна. Үүнд :

- 01-09
- 10-19
- 20-29
- 30-39
- 10-49
- 80-89

6.4. 12 оронтой тооноос бүрдсэн ачааны вагоны дугаарлалтын эхний 2 орны тоо хүлээн зөвшөөрөгдсөн хөрвөх чадвартай код, дараагийн 2 орон тоо нь Монгол улсын төмөр замын код -31, үлдсэн найман орны тоо нь 1-р схем дагуу тодорхойлогдсон тоонууд байна.

**ТӨГСӨВ.**

## А. Хавсралт

### А.1-р хүснэгт -Битүү вагон (2-р төрөл)

2 дахь тоо – гол болон вагоны үндсэн тодорхойлолт		3 дахь тоо – вагоны тадлаарх нэмэлт мэдээлэл	
0	4 голт вагон, тэвшний эзлэхүүн нь 120 м <sup>3</sup> -ээс бага	0-9	Тодорхойлолт агуулаагүй
1-3	4 голт вагон, тэвшний эзлэхүүн нь 120 м <sup>3</sup> .	0-9	Тодорхойлолт агуулаагүй
4-7	4 голт вагон, тэвшний эзлэхүүн нь 120 м <sup>3</sup> , өргөн хаалгатай	0-9	Тодорхойлолт агуулаагүй

### А.2-р хүснэгт -Тавцант вагон (4-р төрөл)

2 дахь тоо – гол болон вагоны үндсэн тодорхойлолт		3 дахь тоо – вагоны тадлаарх нэмэлт мэдээлэл	
0	4 голт тавцант вагон, 13,4 м хүртлэх урттай аралтай	0-9	Тодорхойлолт агуулаагүй
2-6	4 голт тавцант вагон, 13,4 м урттай аралтай	0-9	Тодорхойлолт агуулаагүй

### А.3-р хүснэгт -Хагас вагон (6-р төрөл)

2 дахь тоо – гол болон вагоны үндсэн тодорхойлолт		3 дахь тоо – вагоны тадлаарх нэмэлт мэдээлэл	
0-2	Шаландаа люктэй ба духны хананд хаалгагүй 4 голт хагас вагон	0-9	Тодорхойлолт агуулаагүй
8	Битүү тэвштэй 4 голт хагас вагон	0-9	Тодорхойлолт агуулаагүй
9	8 голт хагас вагон	0	Шаландаа люктэй ба духны хананд хаалгатай
		2-6	Шаландаа люктэй ба духны хананд хаалгагүй
		8	Битүү тэвштэй

### А.4-р хүснэгт -Цистерн вагон (7-р төрөл)

2 дахь тоо – гол болон вагоны үндсэн тодорхойлолт		3 дахь тоо – вагоны тадлаарх нэмэлт мэдээлэл	
0	Битум ба зуурмаг нефтийн бүтээгдэхүүний зориулалттай 4 голт цистерн вагон	0	Битумын зориулалттай хөнгөн рамтай бункерын хагас вагон
		1-3	Битумын зориулалттай бункерын хагас вагон
		5-6	Зуурмаг нефтийн бүтээгдэхүүний зориулалттай
1	Нефтийн болон түүхий нефтийн бүтээгдэхүүний 50-63 м <sup>3</sup> эзлэхүүнтэй 4 голт цистерн вагон	0-9	Тодорхойлолт агуулаагүй
2	Нефть, түүхий болон боловсруулсан нефтийн бүтээгдэхүүний 50-63 м <sup>3</sup>	0-9	Тодорхойлолт агуулаагүй

	эзлэхүүнтэй (тусгай улирлын) 4 голт цистерн вагон		
3-4	Тунгалаг нефтийн бүтээгдэхүүний 4 голт цистерн вагон	0-7	73,1 м <sup>3</sup> эзлэхүүнтэй тогоотой
		8	75 м <sup>3</sup> эзлэхүүнтэй тогоотой
		9	85,6 м <sup>3</sup> эзлэхүүнтэй тогоотой
5	Тунгалаг нефтийн бүтээгдэхүүний 4 голт	1	85,6 м <sup>3</sup> эзлэхүүнтэй тогоотой
6	Химийн ачааны 4 голт цистерн вагон	0	Хүхрийн хүчил
		1	Сайжруулсан хүхрийн хүчил
		3	Меланжа
		4	Метан
		5-8	Бусад химийн ачаа
7	Хүнсний бүтээгдэхүүний 4 голт цистерн вагон	0	Спирт
		1	Сүү
		2	Ургамлын тос
		3-4	Дарсны түүхий эд
		5	Зөгийн бал
		8	Бусад хүнсний бүтээгдэхүүнд
9	Бензиний 8 голт цистерн вагон	0-1	Нефть болон нефтний бүтээгдэхүүнд зориулагдсан ТЦ габарит бүхий 159 м <sup>3</sup> эзлэхүүнтэй тогоотой
		4-5	Тунгалаг болон хар нефтний бүтээгдэхүүнд зориулагдсан 140 м <sup>3</sup> тогоотой
		7	Тунгалаг нефтийн бүтээгдэхүүнд зориулагдсан 161,6 м <sup>3</sup> тогоотой

#### А.5-р хүснэгт -Тогтмол дулаант вагон (8-р төрөл)

2 дахь тоо – гол болон вагоны үндсэн тодорхойлолт		3 дахь тоо – вагоны тадлаарх нэмэлт мэдээлэл	
0	4 голт вагон-термос	0-1	Тодорхойлолт агуулаагүй
1	4 голт вагон-ледник	0	
		4	
		7	Дарс зөөхөд зориулагдсан
3	4 голт	0	Бригадын амрах өрөөтэй,
		1	Бригадын амрах өрөөтэй, тэвшний урт 19 м
		3-4	Бригадын амрах өрөөтэй, тэвшний урт 21 м
4		0	21 секцитэй галт тэрэг
		1	12 секцитэй галт тэрэг
5		0-4	Тодорхойлолт агуулаагүй
7		0	ZA-5 ажлын өрөөгүй, секцитэй
		1	Ажлын өрөөтэй, БНГАУ-д үйлдвэрлэсэн
		2-6	Олон секцитэй
		7-9	БНГАУ-д үйлдвэрлэсэн, ZA-5 секцитэй
9		0	Тодорхойлолт агуулаагүй

А.6-р хүснэгт -Бусад вагон (9-р төрөл)

2 дахь тоо – гол болон вагоны үндсэн тодорхойлолт		3 дахь тоо – вагоны тадлаарх нэмэлт мэдээлэл	
0	Ачаа тээвэрлэх зориулалт 4 голт вагон	0	10-402 загварын “-“ идэмхий хий
		1	Хүхэрт эрдэс бордоо
		2	Үр, тариа эрдэс бордоо тээвэрлэх
		3-6	Эрдэс бордоо
		7	Тусгай зориулалтын битүү вагон
		8	Өөрөө ачигчтай хагас вагон
1	Ачаа тээвэрлэх зориулалт 4 голт вагон	0	
		2-4	
		5	Мод, модон материалын тавцантай
		6	Техник, тоног төхөөрөмж ачих хагас вагон
2	Ачаа тээвэрлэх зориулалт 4 голт вагон	0-4	Хагас болон битүү вагоны шаланд контейнер тээвэрлэх зориулалттай вагон
		5	Хөнгөн жинтэй ачаа тээвэрлэхэд зориулагдсан, битүү
		7	Автомашинны зориулалт битүү вагон
		8	Автомашин тээвэрлэхэд зориулагдсан тавцантай
		9	Нурмаг ачаанд зориулагдсан цистерн
3	Ачаа тээвэрлэх зориулалт 4 голт вагон	0-6	Цементны хоппер
		7-9	Цементны цистерн
4	Ачаа тээвэрлэх зориулалт 4 голт вагон	0-2	13,4 м -ээс бага аралтай, дундаж ачаа тээвэрлэх чингэлэгт зориулагдсан
		3	13,4 м урт аралтай, хүнд ачаа тээвэрлэх чингэлэгт зориулагдсан
		4-9	18,4 м урт аралтай, хүнд ачаа тээвэрлэх чингэлэгт зориулагдсан
5	Ачаа тээвэрлэх зориулалт 4 голт вагон	0-8	Үр тарианы хоппер
		9	Үр тарианд зориулагдсан
6	Ачаа тээвэрлэх зориулалт 4 голт вагон	0	Амьд загас тээвэрлэхэд зориулагдсан 2 секци вагон
		1	Амьд загас тээвэрлэхэд зориулагдсан нэг вагон
		2	Мал, амьтан тээвэрлэхэд зориулагдсан өндөрлөсөн тавцантай
		3	Мал, амьтан тээвэрлэхэд зориулагдсан дээрээ люктэй
		4	Мал, амьтан тээвэрлэхэд зориулагдсан хоёр давхар вагон
		5	Мал, амьтан тээвэрлэхэд зориулагдсан доороо люктэй
		6	Ороогдсон ган тээвэрлэх тавцантай
		7	Гурил тээвэрлэх зориулалттай
		8	Зуурамтгай ачаа тээвэрлэх цистерн
9	Буулгагч буюу хаягчтай хоппер		
7	Ачаа тээвэрлэх зориулалт 4 голт вагон	0	Калицитай содыг тээвэрлэх цистерн

## В Хавсралт

Ачааны вагоны дугаарлалтын бичиглэл, тэмдэг, тэмдэглэгээний шрифт

В.1. Ачааны вагоны дугаарлалтын тэвшин дээр тавих тэмдэг, тэмдэглэгээ нь дараах шаардлагыг хангасан байна. Үүнд :

- ачааны вагоны тэвшин дээр тухайн ачааны вагон бүртгэгдсэн улсын лого, кодын тэмдэг тэмдэглэгээ, нэгж хөдлөх бүрэлдэхүүний өмчлөгчийн лого, кодын \* тэмдэг тэмдэглэгээ байх шаардлагатай.

- ачааны вагон бүртгэсэн улсыг тодорхойлж тэмдэглэхдээ Төмөр замын хамтын ажиллагааны байгууллагаас баталсан О+920-14 мөрдлөгөөнд заасан кодчиллын дүрмийн дагуу бичнэ.

- Төмөр замын хамтын ажиллагааны байгууллагад харъяалагдах ачааны вагон өмчлөгч орнуудын бүртгэлийн дугаарын тоон болон үсгэн тэмдэглэгээг дараах байдлаар бичихдээ давхардуулахгүй, зөв ойлгомжтой тэмдэглэсэн байх шаардлагатай.

В.2. Ачааны вагоны дугаарлалтын бичиглэлийн шрифт

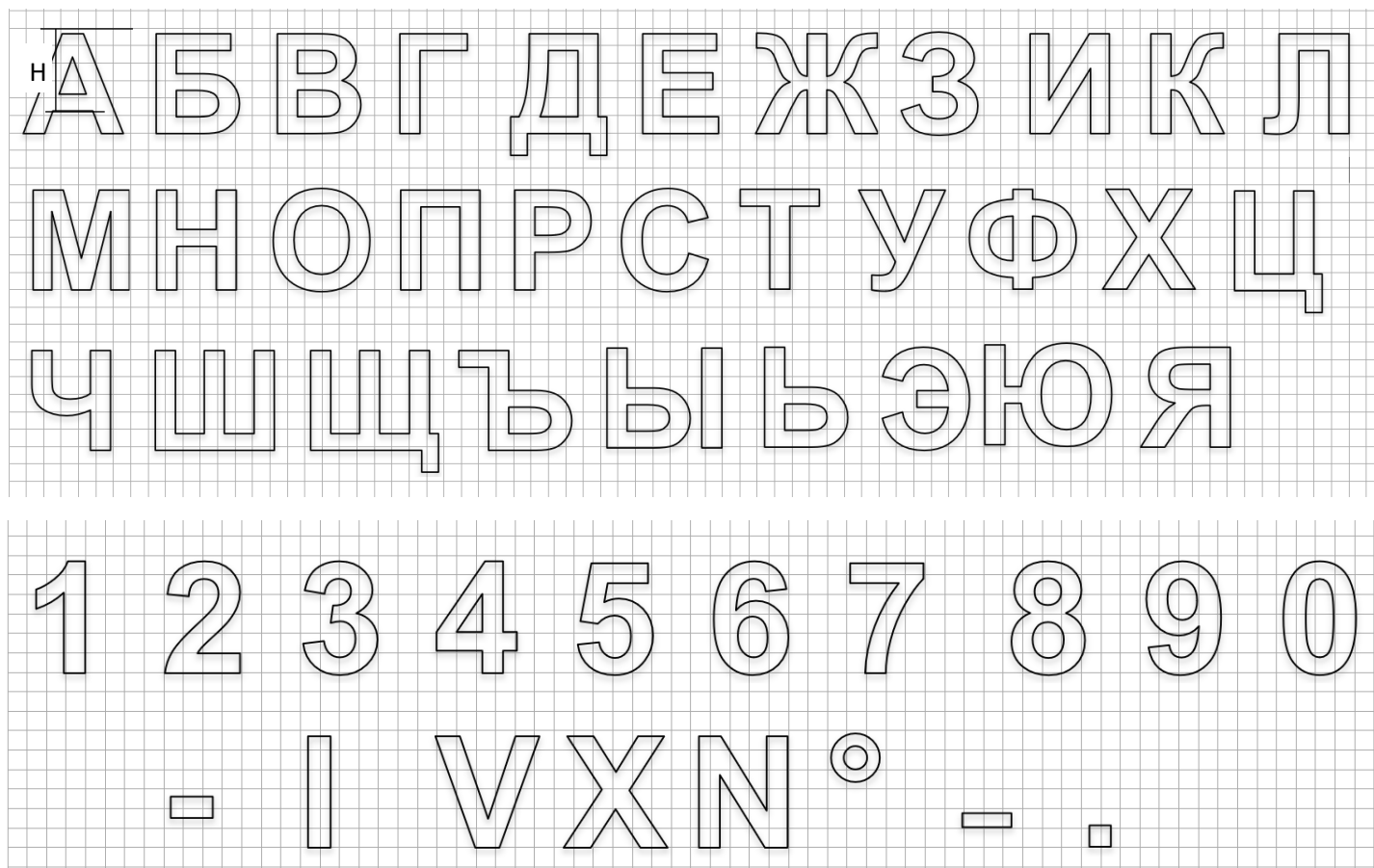

В.1-р зураг – Ачааны вагоны дугаарлалтын бичиглэлтийн шрифт

В.3-р хүснэгт - Ачааны вагоны дугаарлалтын бичиглэлийн үсэг болон тооны хэмжээ

Шрифтын номер		1	2	3	4	5	6	7
Тоо болон үсэг	Өндөр Н (мм)	154	126	84	70	49	28	21
	Өргөн В (мм)	22	18	12	10	7	4	3

В.2-р зураг - Ачааны вагоны дугаарлалтын тооны дүрс, хэлбэр хэмжээс

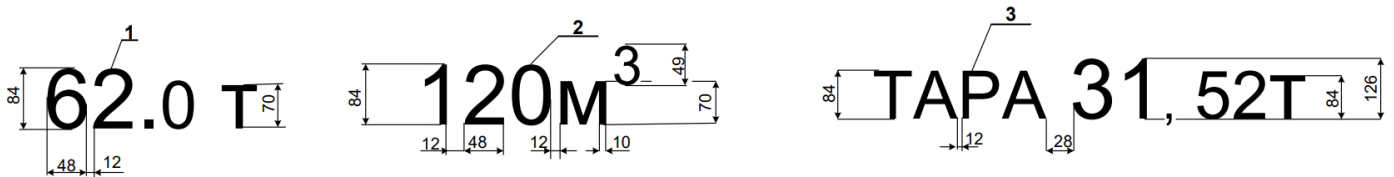
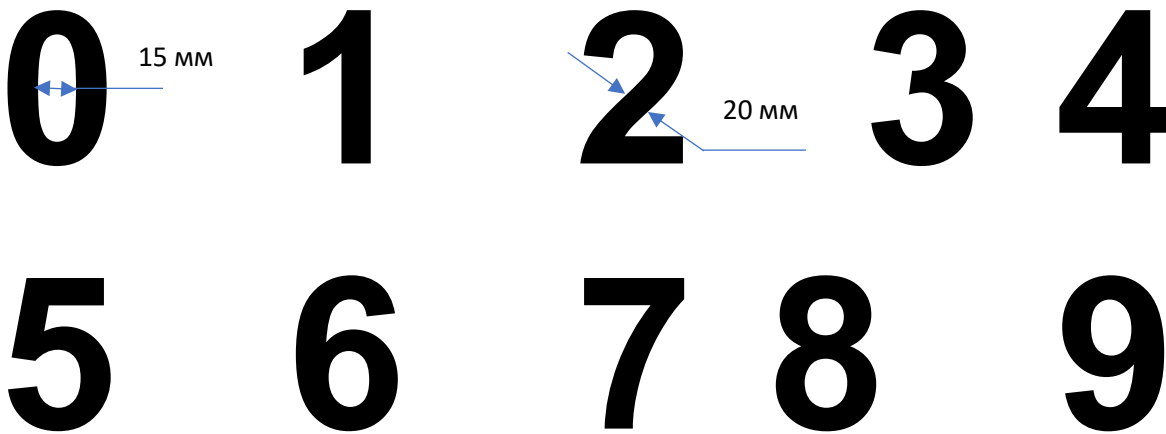

В.3-р зураг - Ачааны вагоны дугаарлалтын тооны хэлбэр хэмжээ

**В.4 Ачааны вагоны дугаарлалтын тоо, үсэгний хэмжээст тавих шаардлага**

Ачааны вагоны дугаарлалтын тэмдэг, тэмдэглэгээ тавих ерөнхий хэмжээ дараахь байдлаар бичигдэнэ:

- Тара (ачааны вагоны өөрийн жин) – үгний үсэгний өндөр 84 мм, өргөн 40 мм, үсэг хоорондын зай 12 мм
- Тара (ачааны вагоны өөрийн жин)-ын ард бичигдэх тооны өндөр 126 мм, өргөн 48 мм тоо хоорондын зай 12 мм
- Ачааны вагоны эзлэхүүн тооны өндөр 84 мм, өргөн 48 мм, тоо хоорондын зай 12 мм
- Ачааны вагоны тонн, даац үгний үсэгний өндөр 84 мм, өргөн 48 мм, тоо хооронд 12 мм
- Ачааны вагоны засварын хугацааны үсэг, тооны бичиглэлийн өндөр 70 мм, өргөн 40 мм, үсэг хоорондын зай 10 мм
- Ачааны вагоныг өвөл, зуны тээвэрт бэлтгэх үзлэг засварын ажилбар /Эрүүлжүүлэх засвар/ хийгдсэн вагоны тоормосын цилиндрийн харалдаа ноён нурууны 2 талд засвар хийсэн тухай тусгай бичлэг ( үсгийн өндөр нь-30мм, өргөн нь-20мм )-ийг цагаан өнгийн тосон будгаар хийнэ. Бичлэг нь тухай вагонд

аль ТҮГ /техник үйлчилгээний газар/ эсвэл хувийн хэвшил болон хэдэн сард эрүүлжүүлэх засвар хийсэн зааж байна. Үүнд:

- УБТЗ-ын харъяа техник үйлчилгээний газруудын болзолт дугаар:

ТҮГ	Болзолт дугаар	ТҮГ	Болзолт дугаар
Сүхбаатар	I	Багануур	IX
Дархан	II	Чойр	X
Салхит	III	Айраг	XI
Эрдэнэт	IV	Сайншанд	XII
Зүүнхараа	V	Замын-үүд	XIII
Толгойт	VI	Дархан ВЗГ	XIV
Улаанбаатар	VII	Ерөө	XV
Багахангай	VIII		

Жишээ нь: 09.VII.21 ( 2021 оны 09-р сард VII-р ТҮГ буюу Улаанбаатар ТҮГ-т эрүүлжүүлэх засвар хийсэн )

- Бусад төмөр замуудын болзолт дугаар:

Төмөр замын нэр	Өртөөний нэр	Болзолт дугаар
Тавантолгой төмөр зам	Таван толгой өртөө	ТТ
Монголын төмөр зам	Цогтцэций өртөө	ЦЦ
Монголиантранс ложисток ХХК	Цагаанхаалга өртөө	ЦХ
Монголиантранс лайн ХХК	Номгон өртөө	НГ
Монголиантранс лайн ХХК	Ханги өртөө	ХГ
.....		
.....		

Жишээ нь: 09.ТТ.21 ( 2021 оны 09-р сард Тавантолгой өртөөнд буюу ТТТЗ-ын харъяа ТҮГ-т эрүүлжүүлэх засвар хийсэн )

- Бусад улсаас вагон түрээсээр ашиглаж байгаа үед “Т” тэмдэглэгээг вагон үзэгчийн тэмдэглэгээ хийх хэсэгт энэ стандартын В хавсралтын 3-р хүснэгтийн номер 4-т заасны дагуу өндөр 70 мм, өргөн 10 мм гэсний дагуу бичиж тэмдэглэнэ.



## В.5 Ачааны вагоны тэвшин дээрх тэмдэглэгээ

Ачааны вагоны тэвшин дээрх дугаарлалтын тэмдэг, тэмдэглэгээний бичилтийг хийхдээ тэвшний 1-р баганад тухайн вагоныг бүртгэсэн улсын сүлд-лого, тэмдэглэгээ, кодыг, 2-р баганад ачааны вагон өмчлөгчийн лого, тэмдэг, код, дугаарлалтыг, бусад баганад техникийн үзүүлэлт, ачааны төрөл зориулалтыг бичиж тэмдэглэсэн байна. Үүнийг “Улаанбаатар төмөр зам”-ын дугаарлалтын тэмдэглэгээний жишээн дээр үзүүлэв.

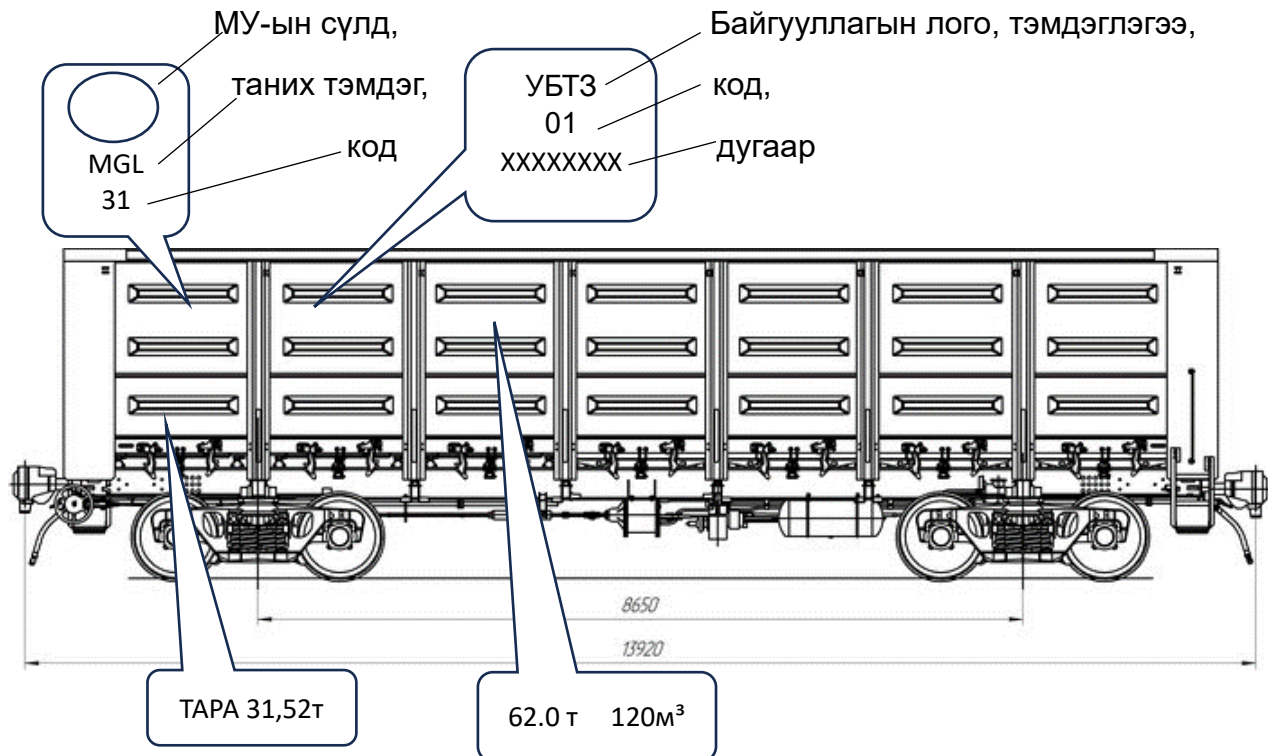

Ачааны вагоны өнгө будаг, тэмдэг тэмдэглэгээ, техникийн үзүүлэлтийг стандартын дагуу байршуулна.

Ачааны вагоны дугаарлалтын системийг шинэчлэх, энэхүү стандартын дагуу шинээр дугаарлалтын бичилтийг хийх зэрэг үйл ажиллагааг үе шаттайгаар, мөн дунд болон их засварын хийсний дараа өөрчлөн бичиж болно.

С Хавсралт

Ачааны вагоны дугаар, тэмдэг, тэмдэглэгээ бичиглэл

С.1-р хүснэгт Битүү вагон (дөрвөн голт бүрэн төмөрлөгдсөн өргөтгөсөн хаалгатай)

ТЭМДЭГ БА ТЭМДЭГЛЭГЭЭ					
Д/д	Тэмдэг, тэмдэглэгээний нэрс	Агуулга ба тавих байршил		Вагон дээрхи тоо	Зураг №
1	Үсгэн код	Тэвшин дээр		2	46
2	Даац	Тэвшин дээр 68 тн		2	36
3	Хувийн дугаар	Тэвшин дээр xxxxxxxx		2	03
4	Хувийн дугаар	Арал дээр xxxxxxxx		2	03
5	Ашигтай эзэлхүүн	Тэвшин дээр 120 м³		2	36
6	Үйлдвэрлэсэн газрын нэр	Ноён нуруун дээр - үйлдвэрлэсэн газар, огноо		2	-
7	Төмөр замын харъяалалын дугаар	Тэвшин дээр 31		2	49
8	Вагоны хувийн жин	Тэвшин дээр, тара 23 тн		2	36
9	Вагоны үйлдвэрлэсэн огноо	Тэвшин дээр үйлдвэрлэсэн 27 99.10.22		2	35
10	Их засвар	Тэвшин дээр ИЗ 462 22.11.2011-99		2	35
11	Депозасвар	Тэвшин дээр ИЗ 462 99-2001.04.25		2	35
12	Урсгал засвар	Духны ханан дээр ТР 462 21.05.2005		2	35
13	Депозасвар ба их засварын хугацаа хэтэрсэн тэмдэглэл	Тэвшин дээр		2	35
		ДЗ 462 2003.01 Хүртэл	ИЗ 142 2013.01 хүртэл		
14	Нөөц савны туршилт	Нөөц саван дээр: Туршилт 127 22.10.2005		2	35
15	Сэлгээний татлагын тэмдэг	Тэвшин дээр 		2	43
16	Шохойн тэмдэглэгээний байршил	Тэвшин дээр 500x600 мм хар өнгийн тэгш өнцөгт		2	-
17	Хос дугуйн бүрэн магадлагаа	Шошгон дээр 2003.06 345 15 345*		4	42
18	Хос дугуйн гүүшингийн завсрын байцаалт	Үзлэгийн таган дээр "Р" 2005.05.735		4	42
19	Тэргэнцэрийн цутгамал эд ангийн марк	Дам нуруу ба хажуу арал дээр Их засвар <input type="text" value="92-122-8-546"/>		4	02
		Дунд засвар <input type="text" value="8-546"/>			
20	Хос дугуйн өнхрөх гадаргын зоролт	Шошгон дээр 2005.VI.01 <input type="text" value="345"/>		4	42

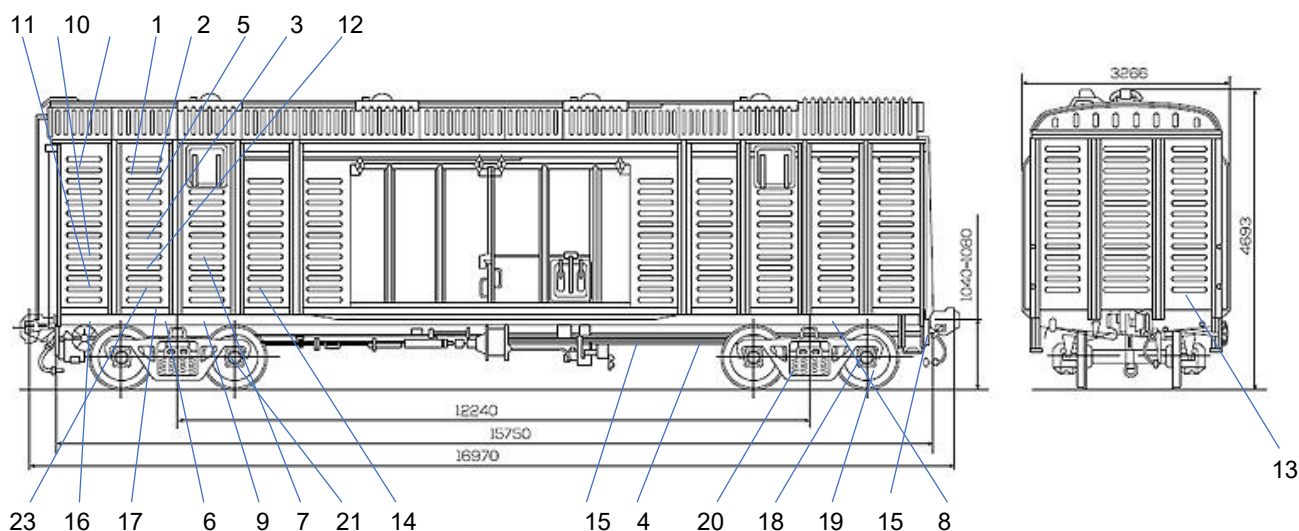

С.1-р зураг Битүү вагоны тэвшин дээр дугаар, тавих тэмдэглэгээний тоон дугаар

ТАЙЛБАР: С.1-р зураг Битүү вагоны дугаар, тэмдэглэгээний тайлбарыг хүснэгтэд тэмдэглэсэн.

С.2-р хүснэгт Хагас вагон (дөрвөн голт бүрэн төмөрлөгдсөн)

Тэмдэг ба тэмдэглэгээ					
Д/д	Тэмдэг, тэмдэглэгээний нэрс	Агуулга ба тавих байршил		Вагон дээрх тоо	Зураг №
1	Үсгэн код	Тэвшин дээр		2	46
2	Даац	Тэвшин дээр 60 тн		2	36
3	Хувийн дугаар	Тэвшин дээр xxxxxxxx		2	03
4	Хувийн дугаар	Арал дээр xxxxxxxx		2	03
5	Ашигтай эзлэхүүн	Тэвшин дээр 73 м³		2	36
6	Үйлдвэрлэсэн газрын нэр	Ноён нуруун дээр Үйлдвэрлэсэн газар, огноо		2	-
7	Тухайн улсын Төмөр замын код	Тэвшин дээр 31		2	49
8	Вагоны хувийн жин	Тэвшин дээр -Тара 22 тн		2	36
9	Вагоны үйлдвэрлэсэн огноо	Тэвшин дээр үйлдвэрлэсэн 27 22.10.99		2	35
10	Их засвар	Тэвшин дээр ИЗ 462 99-2011.10.22		2	35
11	Дунд засвар	Тэвшин дээр ДЗ 462 99-2001.06.12		2	35
12	Урсгал засвар	Духны ханан дээр ТР 462 2005.04.05		2	35
13	Дунд ба их засварын хугацаа хэтэрсэн тэмдэглэл	Тэвшин дээр		2	35
		ДЗ462 2003.01 Хүртэл	ИЗ142 2013.01 хүртэл		
14	Нөөц савны туршилт	Нөөц саван дээр Туршилт 127:22.10.2005		2	35
15	Сэлгээний татлагын тэмдэг	Тэвшин дээр		2	43
16	Шохойн тэмдэглэгээний байршил	Тэвшин дээр 500x600 мм хар өнгийн тэгш өнцөгт		2	-
17	Хос дугуйн бүрэн магадлагаа	Шошгон дээр 2003.06 345 15 345		4	42

18	Хос дугуйн гүүшингийн завсрын байцаалт	Үзлэгийн таган дээр "P" 05.12.2003. 735	4	42
19	Тэргэнцэрийн цутгамал эд ангийн марк	Дам нуруу ба хажуу арал дээр Их засвар 92-122-8-546 Дунд засвар 8-546	4	02
20	Хос дугуйн өнхрөх гадаргын зоролт	Шошгон дээр: 2005.VI.01 345	4	42
21	Их засварын дараахь ашиглалтын хугацаа	Тэвшин дээр ИЗ 112 Ашиглалтын хугацаа 14.09 2009. хүртэл	2	35
22	Бичилт	Тэвшин дээр "ГҮЙЛТ"	2	35
23	Хос дугуйн өнхрөх гадаргын зоролт	Биркэн дээр: 2005.06.01 15-325 345	4	42

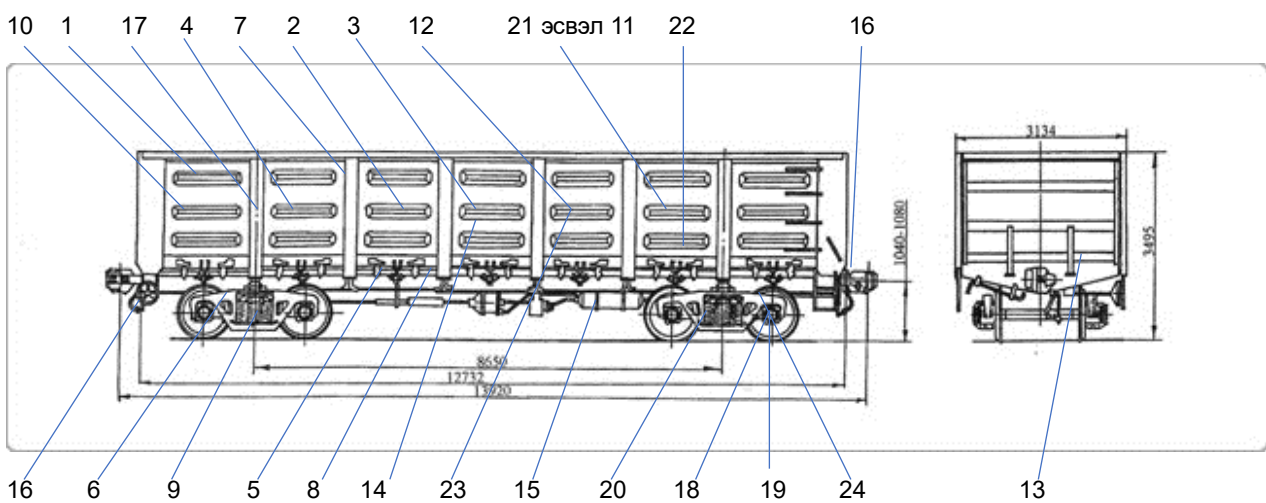

С.2-р зураг -Хагас вагоны тэвшин дээр тавих тэмдэглэгээний тоон дугаар

ТАЙЛБАР: С.2-р зурагт Хагас вагоны дугаар, тэмдэглэгээний тайлбарыг хүснэгтэнд тэмдэглэсэн.

С.3-р хүснэгт Тавцант вагон (дөрвөн голт)

Тэмдэг ба тэмдэглэгээ				
Д/д	Тэмдэг, тэмдэглэгээний нэрс	Агуулга ба тавих байршил	Вагон дээрх тоо	Зураг №
1	Үсгэн код	Хашлаган дээр	2	46
2	Даац	Хашлаган дээр 68 тн	2	36
3	Вагоны хувийн жин	Тэвшин дээр -тара 21,9 тн	2	36
4	Хувийн дугаар	Тэвшин дээр xxxxxxxx	2	03
5	Хувийн дугаар	Арал дээр xxxxxxxx	2	03
6	Үйлдвэрлэсэн газрын тэмдэглэгээний пайз	Ноён нуруун дээр Үйлдвэрлэсэн газар, огноо /шошгонд/	2	-
7	Тухайн улсын Төмөр замын код	Тэвшин дээр 31	2	49

8	Хос дугуйн өнхрөх гадаргын зоролт	Шошгон дээр: 2015.06.01	345	4	42
9	Вагоны үйлдвэрлэсэн огноо	Хашлаган дээр үйлдвэрлэсэн 27, 15.09.17		2	35
10	Их засвар	Хажуу арал дээр ИЗ 462 15.08.17-2011		2	35
11	Депо засвар	Тэвшин дээр ДР 462 15-2001.04.25		2	35
12	Урсгал засвар	Дам нурууны төгсгөл дээр ТУ 462 2015.04.01		2	35
13	Депо ба их засварын хугацаа дуусах тэмдэглэл	Хажуу арал дээр		2	35
		ДЗ 462 2014.01 Хүртэл	ИЗ 142 2013.01 хүртэл		
14	Нөөц савны туршилт	Нөөц саван дээр Испытан 27, 2015.10.26		2	35
15	Сэлгээний татлагын тэмдэг	хажуу арал дээр		2	43
16	Шохойн тэмдэглэгээний байршил	Тэвшин дээр 500x600 мм хар өнгийн тэгш өнцөгт		2	-
17	Хос дугуйн бүрэн магадлагаа	Шошгон дээр 2015.06.14 345 15 345		4	42
18	Хос дугуйн гүүшингийн завсрын байцаалт	Үзлэгийн таган дээр "Р" 2015.05.10735		4	42
19	Тэргэнцэрийн цутгамал эд ангийн марк	Дам нуруу ба хажуу арал дээр Их засвар 15-122-8-546		4	02
		Дунд засвар 8-546			
20	Бичилт	Тэвшин дээр "ГҮЙЛТ"		2	35

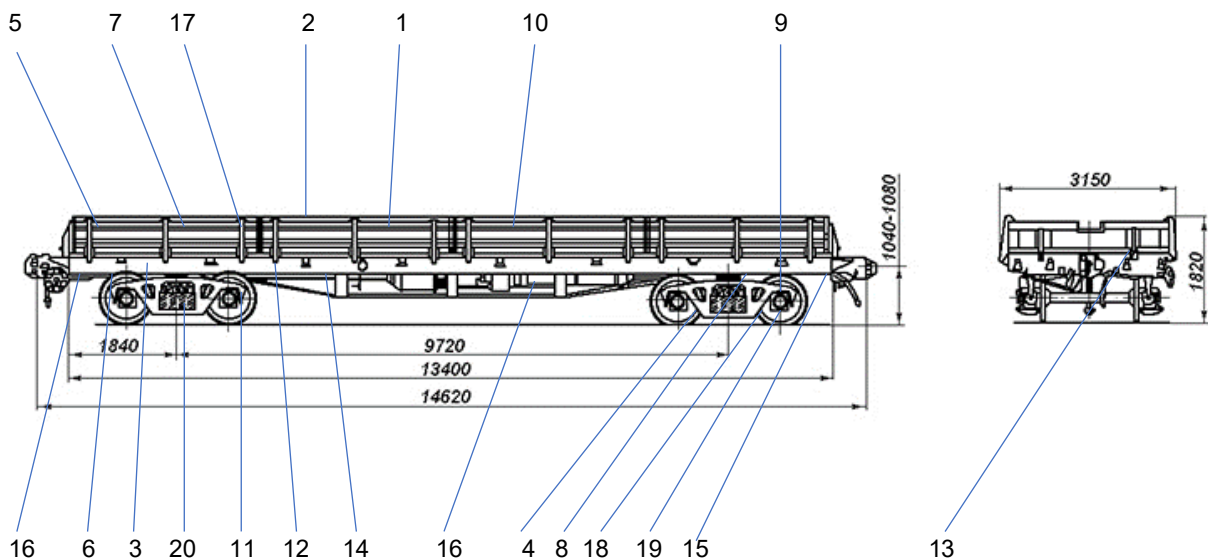

С.3-р зураг Тавцант вагоны тэвшин дээр тавих тэмдэглэгээний тоон дугаар

ТАЙЛБАР: С.3-р зурагт Тавцант вагоны дугаар, тэмдэглэгээний тайлбарыг хүснэгтэд тэмдэглэсэн.

С.4-р хүснэгт Дөрвөн голт цистерн (цистерн вагон)

Тэмдэг ба тэмдэглэгээ					
Д/д	Тэмдэг, тэмдэглэгээний нэрс	Агуулга ба тавих байршил		Вагон дээрх тоо	Зураг №
1	Үсгэн код	Тогоон дээр		2	46
2	Даац	Тогоон дээр 60 тн		2	36
3	Ашигтай эзлэхүүн	Тэвшин дээр 120 м³		2	36
4	Хувийн дугаар	Тогоон дээр xxxxxxxx		2	03
5	Хувийн дугаар	Арал дээр xxxxxxxx		2	03
6	Үйлдвэрлэсэн газрын самбар	Ноён нуруун дээр Үйлдвэрлэсэн газар, огноо		2	-
7	Тухайн улсын Төмөр замын код	Тогоон дээр 31		2	48
8	Тухайн улсын Төмөр замын код	Арал дээр 31		2	49
9	Нөөц савны туршилт	Нөөц саван дээр Испытан 127, 2005.12.10		1	35
10	Цистерн хувийн жин	Тэвшин дээр -тара 48,8 тн		2	36
11	Их засвар	Тэвшин дээр ИЗ 462 99.12.20-2011		2	35
12	Дунд засвар	Тэвшин дээр ДЗ 462 99.09.15-2001		2	35
13	Урсгал засвар	Духны ханан дээр ТУ 462 2005.04.10		2	35
14	Депо ба их засварын хугацаа дуусах тэмдэглэл	Хажуу арал дээр  ДЗ 462 2003.01 Хүртэл      ИЗ 142 2013.01 хүртэл		2	35
15	Вагоны үйлдвэрлэсэн огноо	Тэвшин дээр ПОСТРОЕН 27, 99.01.02		2	35
16	Хос дугуйн бүрэн магадлагаа	Шошгон дээр 2003.02.13 15 345		2	42
17	Хос дугуйн завсрын байцаалт	Үзлэгийн таган дээр "Р" 2005.03.29 735		2	42
18	Хос дугуйн өнхрөх гадаргын зоролт	Шошгон дээр 2005.01.28 345		4	42
19	Тэргэнцэрийн цутгамал эд ангийн марк	Дам нуруу ба хажуу арал дээр Их засвар 92-122-8-546  Дунд засвар 8-546		4	02
20	Хэмжүүрийн паспортын хүснэгт	Тогоон дээр – хэмжүүрийн заалт бүхий хүснэгт		2	Хэмжүүрийн хүснэгтээр
21	Тогооны хэмжүүрийн төрөл	Тогоон дээр -хэмжүүрийн тоо		2	02
22	Шохойн тэмдэглэгээний байршил	Тэвшин дээр 500x600 мм хар өнгийн тэгш өнцөгт		2	-
23	Бичилт	Тогоон дээр Юүлэх төхөөрөмжийн хаалттай таган дээр "АЮУЛТАЙ"		2	01
24	Бичилт	Тогоон дээр БЕНЗИН		2	38
25	Сэлгээний татлагын тэмдэг	хажуу арал дээр		2	43

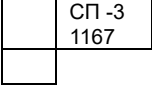
26	Аюулгүйн тэмдэг	Тогоон дээр  Осторожно Контактного провода	2	40
27	Бичилт	Тогоон ёроол дээр ГҮЙЛТ	2	35
28	Их засвар ашиглалтын хугацааны сунгалт	Тогооны ёроол дээр ИЗ 112 2013.09.19	2	35
29	Их засварын дараахь ашиглалтын хугацаа	Тогооны ёроолд Ашиглалтын хугацаа 2010.12 хүртэл	2	35
30	3-н шатлалт бүхий хамгаалалттай төхөөрөмж юүлэх	Арал дээр 	1	36

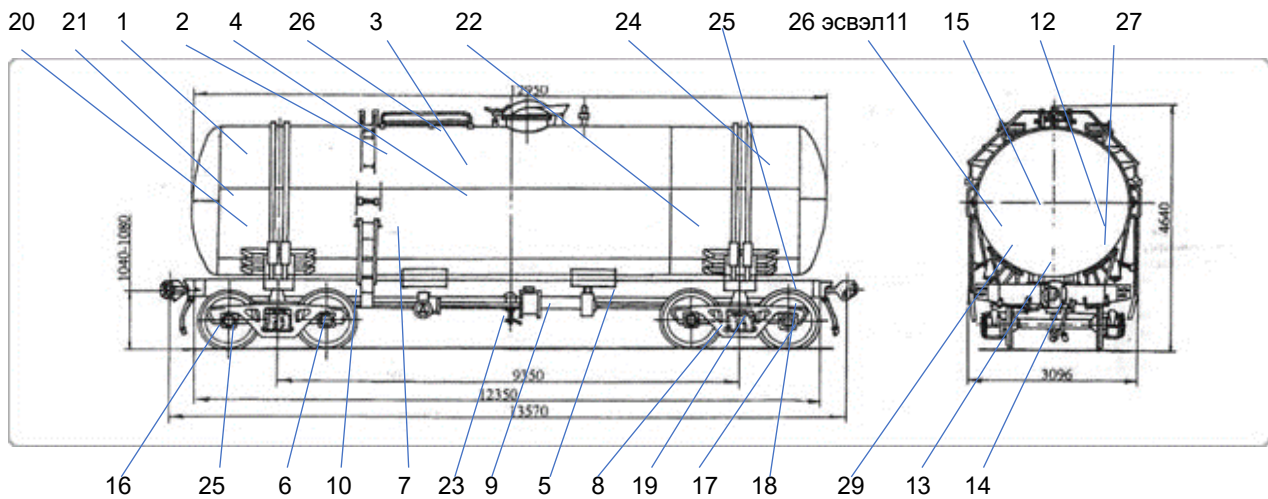

С.4-р зураг Цистерн вагоны тэвшин дээр тавих тэмдэглэгээний тоон дугаар.

ТАЙЛБАР: С.4-р зурагт Цистерн вагоны дугаар, тэмдэглэгээний тайлбарыг хүснэгтэд тэмдэглэсэн.

С.5-р хүснэгт Дөрвөн голт думпкар вагон (өөрөө буулгагчтай)

Тэмдэг ба тэмдэглэгээ					
Д/д	Тэмдэг, тэмдэглэгээний нэрс	Агуулга ба тавих байршил	Вагон дээрх тоо	Зураг №	
1	Үсгэн код	Тэвшин дээр	2	46	
2	Даац	Тэвшин дээр 60 тн	2	36	
3	Хувийн дугаар	Арал дээр xxxxxxxx	2	03	
4	Хувийн дугаар	Тэвшин дээр xxxxxxxx	2	03	
5	Ашигтай эзлэхүүн	Тэвшин дээр 120 м <sup>3</sup>	2	36	
6	Хувийн жин	Тэвшин дээр -тара 27,75 тн	2	36	
7	Үйлдвэрлэсэн газрын самбар	Тэвшин дээр Үйлдвэрлэсэн газар, огноо	2	-	
8	Тухайн улсын Төмөр замын код	Тогоон дээр 31	2	48	
9	Үйлдвэрлэсэн газар, огноо	Тэвшин дээр -үйлдвэрлэсэн 27, 1997.10.12	2	35	
10	Их засвар	Тэвшин дээр ИЗ 17 2009.10.20	2	35	
11	Депозасвар	Тэвшин дээр ДР 346	2	35	

		2001.10.27		
12	Урсгал засвар	Тэвшин дээр TP 462 10.04.2003	2	35
13	Депо ба их засварын хугацаа дуусах тэмдэглэл	Хажуу арал дээр	2	35
		ДЗ 462 2003.01 Хүртэл		
14	Нөөц савны туршилт	Нөөц саван дээр Испытан 271 2003.12.29	1	35
15	Сэлгээний татлагын тэмдэг	хажуу арал дээр	2	43
16	Шохойн тэмдэглэгээний байршил	Тэвшин дээр 500x600 мм хар өнгийн тэгш өнцөгт	2	-
17	Хос дугуйн бүрэн магадлагаа	Биркэн дээр 2003.08.09 345 15 325	2	42
18	Хос дугуйн завсрын байцаалт	Үзлэгийн таган дээр "P" 2005.05.23 735	2	42
19	Хос дугуйн өнхрөх гадаргын зоролт	Биркэн дээр 2001.05.18 345	4	42
20	Тэргэнцэрийн цутгамал эд ангийн марк	Дам нуруу ба хажуу арал дээр Их засвар 92-122-8-546	4	02
		Дунд засвар 8-546		
21	Бичилт	Арал дээр -тэжээл	2	-
22	Бичилт	Арал дээр -тормоз	2	01
23	Өргөгчийн байршлийн тэмдэг	Арал дээр	2	36
24	Бичилт	Ачилтын үед 2 м өндөрөөс 2 тн/с ихгүй байхад 300 мм багагүй суулт байх	2	01 02

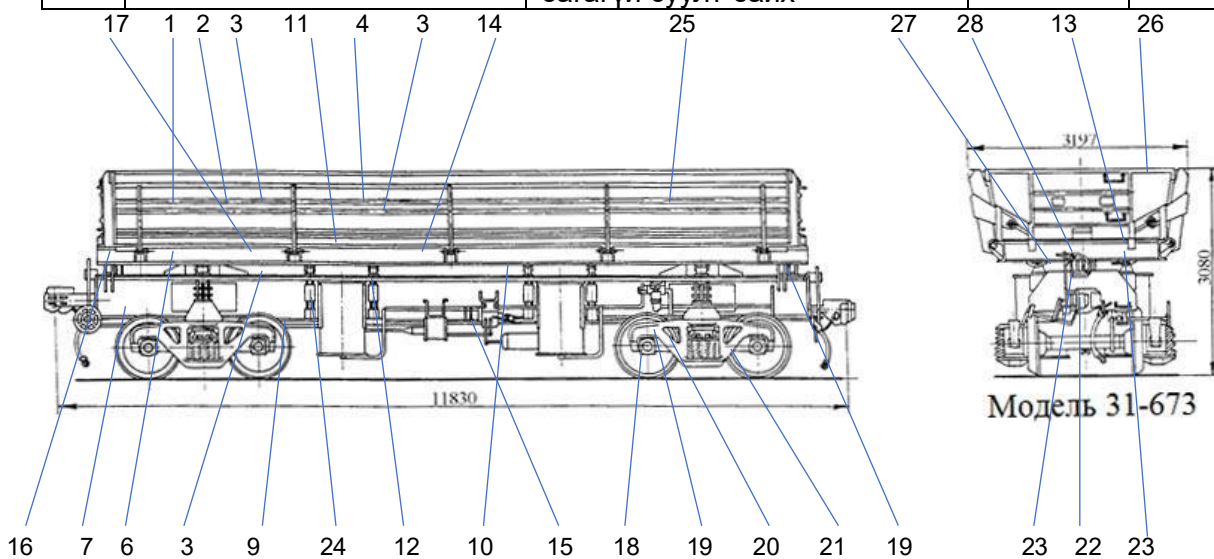

С.5-р зураг Думпкар вагоны тэвшин дээр тавих тэмдэглэгээний тоон дугаар.



ТАЙЛБАР: С.5-р зурагт Думпкар вагоны дугаар, тэмдэглэгээний тайлбарыг хүснэгтэд тэмдэглэсэн.

С.6-р хүснэгт Дөрвөн голт хоппер (хоппер вагон)

Тэмдэг ба тэмдэглэгээ					
Д/д	Тэмдэг, тэмдэглэгээний нэрс	Агуулга ба тавих байршил		Вагон дээрх тоо	Зураг №
1	Үсгэн код	Тэвшин дээр		2	46
2	Даац	Тэвшин дээр 70 тн		2	36
3	Хувийн дугаар	Тэвшин дээр xxxxxxxx		2	03
4	Хувийн дугаар	Арал дээр xxxxxxxx		2	03
5	Ашигтай багтаамж	Тэвшин дээр 45 м <sup>3</sup>		2	36
6	Үйлдвэрлэсэн газрын самбар	Тэвшин дээр Үйлдвэрлэсэн газар, огноо		2	-
7	Тухайн улсын Төмөр замын код	Тэвшин дээр 31		2	48
8	Хувийн жин	Тэвшин дээр тара 21 тн		2	36
9	Вагоны үйлдвэрлэсэн огноо	Тэвшин дээр – үйлдвэрлэсэн 27 22.10.99		2	35
10	Их засвар	Тэвшин дээр ИЗ 17 99-2006.06.10		2	35
11	Дунд засвар	Тэвшин дээр ДЗ 99-2001.04.10		2	35
12	Урсгал засвар	Тэвшин дээр ТУ 432 2004.05.14		2	35
13	Дунд ба их засварын хугацаа тэмдэглэл хэтэрсэн	Тэвшин дээр		2	35
		ДЗ 462 2003.01 Хүртэл	ИЗ 142 2013.01 хүртэл		
14	Нөөц савны туршилт	Нөөц саван дээр Испытан -92 2004.10.29		1	35
15	Шохойн тэмдэглэгээний байршил	Тэвшин дээр 500x600 мм хар өнгийн тэгш өнцөгт		2	-
16	Хос дугуйн бүрэн магадлагаа	Биркэн дээр 2003.09.25 345 15 325		2	42
17	Хос дугуйн завсрын байцаалт	Үзлэгийн таган дээр "Р" 2005.10.30 735		2	42
18	Хос дугуйн өнхрөх гадаргын зоролт	Биркэн дээр 2001.06.01 345		4	42
24	Бичилт	Ачилтын үед 2 м өндөрөөс 2 тн/с ихгүй байхад 300 мм багагүй суулт байх		2	01 02

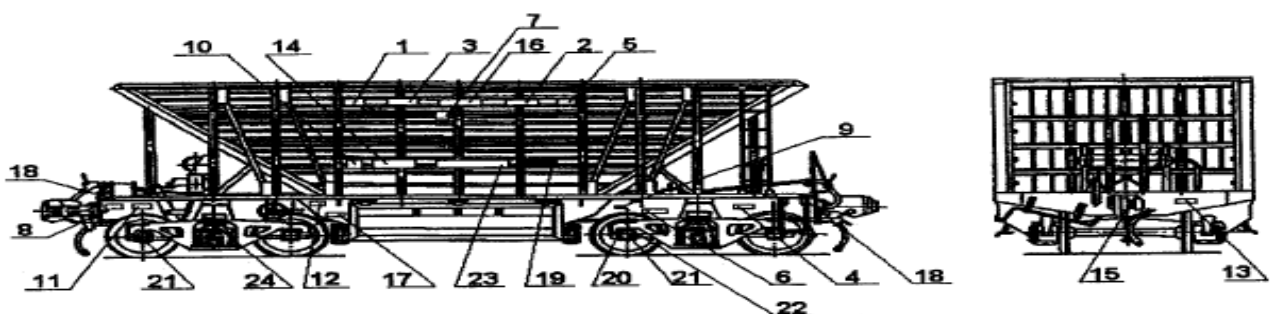

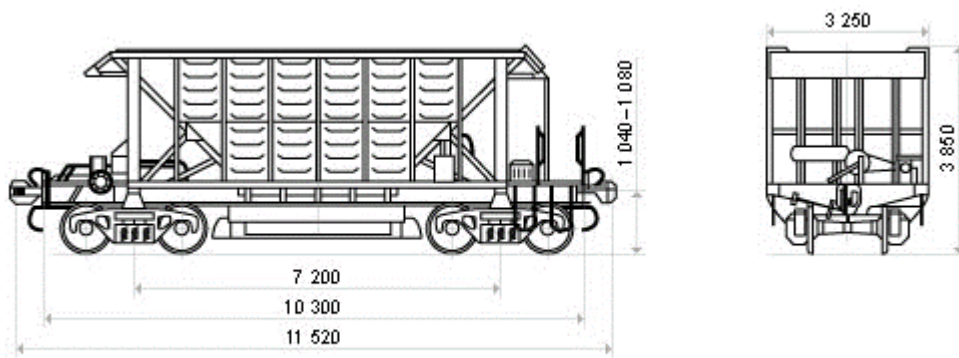

С.6-р зураг Хоппер вагоны тэвшин дээр тавих тэмдэглэгээний тоон дугаар.

ТАЙЛБАР: С.6-р зурагт Хоппер вагоны дугаар, тэмдэглэгээний тайлбарыг хүснэгтэнд тэмдэглэсэн.

С.7-р хүснэгт Дөрвөн голт хөргүүрт (хөргүүрт вагон)

Тэмдэг ба тэмдэглэгээ					
Д/д	Тэмдэг, тэмдэглэгээний нэрс	Агуулга ба тавих байршил		Вагон дээрх тоо	Зураг №
1	Үсгэн код	Тэвшин дээр		2	46
2	Хувийн дугаар	Тэвшин дээр xxxxxxxx		2	03
3	Хувийн дугаар	Арал дээр xxxxxxxx		2	03
4	Вагоны бааз	Тэвшин дээр 120 м		2	45
5	Тухайн улсын Төмөр замын код	Тэвшин дээр 31		2	48
6	Үйлдвэрлэсэн газрын самбар	Тэвшин дээр Үйлдвэрлэсэн газар, огноо		2	-
7	Вагон үйлдвэрлэгдсэн огноо	Тэвшин дээр Построен ВС3 3-д Дессау 01.07.87		2	35
8	Хувийн жин	Тэвшин дээр тара 21 тн		2	36
9	Нөөц савны туршилт	Нөөц саван дээр Испытан -135 08.11.2003		1	35
10	Их засвар	Тэвшин дээр ИЗ 17 10.04.2004		2	44
11	Дунд засвар	Тэвшин дээр ДЗ 432 10.04.99-2001		2	35
12	Дунд ба их засварын хугацаа дуусах тэмдэглэл	Тэвшин дээр		2	44
		ДЗ 432 2001.01 Хүртэл	ИЗ 17 2005.01 хүртэл		
13	Хос дугуйн бүрэн магадлагаа	шошгон дээр 2004.06.23 345 15 325		2	42
14	Хос дугуйн завсрын байцаалт	Үзлэгийн таган дээр "Р" 12.10.2004 735		2	42

15	Хос дугуйн өнхрөх гадаргын зоролт	шошгон дээр 25.10.2001 345	4	42
16	Даац	Тэвшин дээр 70 тн	2	36
17	Бичилт	Сэлгээний үед мөргөх ба шидэхүй	2	39

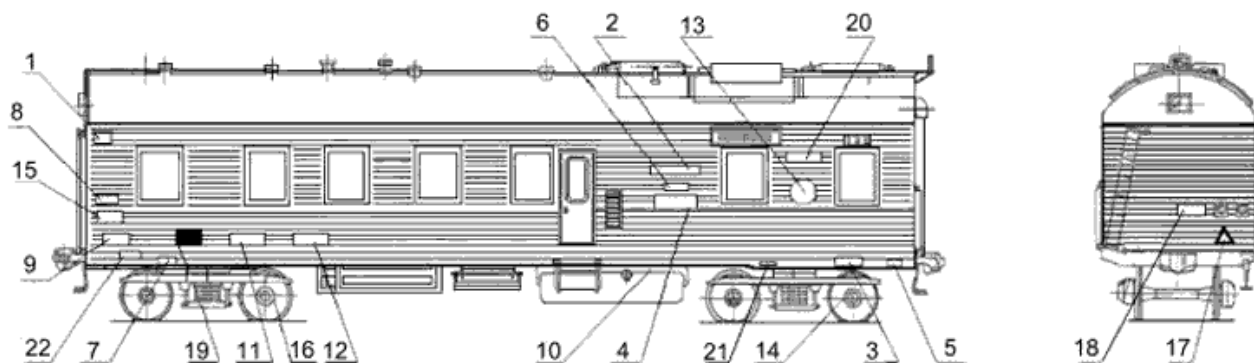

С.7-р зураг Хөргүүрт вагоны тэвшин дээр тавих тэмдэглэгээний тоон дугаар.

ТАЙЛБАР: С.7-р зураг Хөргүүрт вагоны дугаар, тэмдэглэгээний тайлбарыг хүснэгтэд тэмдэглэсэн.